

**DAFTAR PUSTAKA**

- Arikunto, Suharsimi; Suhardjono dan Supardi. (2008). *Penelitian Tindakan Kelas*. Jakarta: Bumi Aksara.
- Armai, Arief. (2002). *Pengantar Ilmu dan Metodologi Pendidikan Islam*. Jakarta: Ciputat Press
- Asra, Sumiati. (2016). *Metode Pembelajaran*. Bandung: CV Wacana Prima
- BSNP. (2007). *Kurikulum Tingkat Satuan Pendidikan*. Jakarta: BSNP
- Djamarah. S. B, Zain. A. (2010). *Strategi Belajar Mengajar*. Jakarta: Rineka Cipta
- Hamalik, Oemar. (2011). *Proses Belajar Mengajar*. Jakarta. PT Bumi Aksara
- Hetty, Restiantini. (2010). *Sejarah Olahraga Bulutangkis*. Jakarta: Quandra
- James, Kristiandaru. (2011). *Jurnal Pendidikan Olahraga dan Kesehatan*, 05(02). 313320.
- Lutan, Rusli. (2000). *Asas-asas Pendidikan Jasmani Pendekatan Pendidikan Gerak di Sekolah Dasar*. Jakarta: Direktorat Jenderal Olahraga, Depdiknas
- Mulyasa, E. (2009). *Praktik Penelitian Tindakan Kelas*. Bandung: Rosdakarya
- Nurhasan (2001) *Tes dan Pengukuran dalam Pendidikan Jasmani*. Jakarta, penerbit Direktorat Jendral Olahraga
- Poole, James. (2018) *Belajar Bulutangkis*, Bandung, Pionir Jaya
- Purnama, Sapta Kunta. (2010). *Kepelatihan Bulutangkis Modern*. Penerbit: Yuma Pustaka
- Ramayulis. (2005). *Metodologi Pendidikan Agama Islam*. Jakarta: Kalam Mulia
- Roestiyah. (2012) *Strategi Belajar Mengajar*. Jakarta. Rineka Cipta
- Subarjah, Herman. (2014) *Permainan Bulutangkis*. Bandung: Universitas Pendidikan Indonesia
- Sudjana, Nana. (2013). *Dasar-Dasar Proses Belajar Mengajar*. Bandung: Sinar Baru Algensindo

- Sugiarto, Icu. (2002). *Total Badminton*. Solo: CV Setyaki Eka Anugrah.
- Sugihartono, dkk. (2012). *Psikologi Pendidikan*. Yogyakarta: UNY Press
- Suryobroto, Agus. (2004). *Sarana dan Prasarana Pendidikan Jasmani*. Yogyakarta: FIK UNY
- Sutikno, M. Sobry. (2009). *Belajar dan Pembelajaran*. Prospect. Bandung
- Syaiful, Sagala. (2006). *Konsep dan Makna Pembelajaran*. Bandung: Alfabet
- Tony, Grice. (2007). *Bulutangkis Petunjuk Praktis untuk Pemula dan Lanjut*. Jakarta: PT.Raja Grafindo Persada
- Yamin, M. (2005). *Strategi Pembelajaran Berbasis Kompetensi*. Jakarta: Gaung Persada Press

#### Referensi Tambahan

<http://pesmanitra.blogspot.com/p/bulutangkis>. Diakses tanggal 12 Januari 2022

## Lampiran 1

### RENCANA PELAKSANAAN PEMBELAJARAN

Sekolah : SMP Negeri 30 Kota Bekasi  
Mata Pelajaran : Penjasorkes  
Kelas/Semester : VIII/Genap  
Materi Pokok : *Service* Pendek Bulutangkis  
Alokasi Waktu : 4 x 45 menit (2 kali pertemuan)

#### A. Standar Kompetensi

Mempraktikkan berbagai variasi gerak dasar ke dalam permainan dan olahraga dengan peraturan yang dimodifikasi dan nilai-nilai yang terkandung di dalamnya.

#### B. Kompetensi Dasar

Mempraktikkan gerak dasar berbagai gerakan yang bervariasi dalam permainan bulutangkis dengan peraturan yang dimodifikasi, serta nilai kerjasama regu, *sportivitas*, dan kejujuran.

#### C. Indikator

Melakukan teknik dasar *service* pendek dengan benar.

#### D. Tujuan Pembelajaran

1. Peserta didik dapat menyelesaikan permainan yang diberikan guru
2. Peserta didik dapat melakukan teknik dasar smash dengan benar.

#### E. Materi Pembelajaran

Pemainan bulutangkis

#### F. Pendekatan Pembelajaran

Pendekatan *drill*

### G. Langkah-langkah Pembelajaran

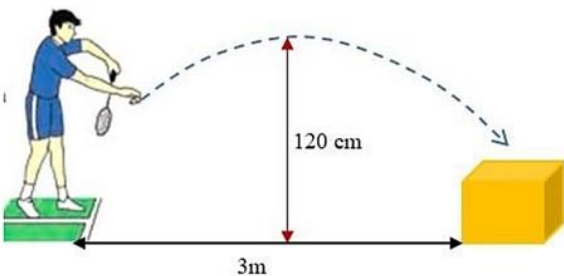
No	Kegiatan	Waktu
1	Pendahuluan a) Guru mengucapkan salam kepada para peserta didik. b) Guru menyampaikan tujuan pembelajaran. c) Guru bersama peserta didik melakukan pemanasan berupa peregangan.	15 menit
2	Inti Kegiatan pada siklus pertama dibagi menjadi dua kali pertemuan.	110 Menit
	<p><b>a. Siklus I Pertemuan Pertama</b></p> <ol style="list-style-type: none"> <li>1) Untuk memperdalam pemahaman materi pada pertemuan pertama, guru memberikan latihan dengan pendekatan <i>drill service</i> pendek dengan memasukkan <i>shuttlecock</i> ke dalam kotak kardus.</li> <li>2) Latihan <i>service</i> pendek dengan memasukkan <i>shuttlecock</i> ke dalam kotak kardus dengan cara sebagai berikut:               <ol style="list-style-type: none"> <li>a) Peserta didik dibariskan secara berbanjar</li> <li>b) Siswa melakukan <i>service</i> pendek dengan memasukkan <i>shuttlecock</i> ke dalam kotak kardus yang berjarak 3 meter dengan ketinggian jalannya <i>shuttlecock</i> 120 cm</li> <li>c) <i>Service</i> pendek menggunakan teknik backhand</li> <li>d) Siswa melakukan dalam satu seri selama 2 menit dilakukan sebanyak 3 seri dengan istirahat 2 menit.</li> <li>e) Siswa berusaha memasukan <i>shuttlecock</i> ke dalam kardus sebanyak mungkin.</li> </ol> </li> <li>3) Latihan ini juga di kompetitifkan baik berkelompok maupun perorangan</li> </ol> <div style="text-align: center;">  <p>Gambar 1. Service pendek dengan sasaran kardus Level 1</p> </div>	

	<p><b>b. Siklus I Pertemuan Kedua</b></p> <ol style="list-style-type: none"> <li>1) Untuk memperdalam pemahaman materi pada pertemuan kedua, guru memberikan latihan dengan pendekatan <i>drill</i> yang sama dengan pertemuan pertama dengan tingkat kesulitan yang lebih tinggi, yaitu:       <ol style="list-style-type: none"> <li>a) Peserta didik dibariskan berbanjar dan saling berhadapan dengan barisan lainnya.</li> <li>b) Siswa melakukan service pendek dengan memasukkan shuttlecock ke dalam kotak kardus yang berjarak 3 meter dengan ketinggian jalannya shuttlecock 130 cm.</li> <li>c) Service pendek menggunakan teknik <i>backhand</i>.</li> <li>d) Siswa melakukan dalam satu seri selama 2 menit dilakukan sebanyak 3 seri dengan istirahat 2 menit.</li> <li>e) Siswa berusaha memasukan <i>shuttlecock</i> ke dalam kardus sebanyak mungkin.</li> </ol> </li> <li>2) Latihan ini juga di kompetifkan baik berkelompok maupun perorangan</li> </ol> <div data-bbox="623 1094 1195 1367" data-label="Image"> </div> <p style="text-align: center;">Gambar 2. Service pendek dengan sasaran kardus Level 2</p> <ol style="list-style-type: none"> <li>3) Setelah selesai proses pembelajaran guru menanyakan kepada peserta didik, "apa tujuan dari latihan yang baru saja dilakukan?".</li> <li>4) Tiap kelompok berdiskusi dan menganalisis mengenai latihan yang diberikan guru.</li> </ol>	
3	<p><b>Penutup</b></p> <ol style="list-style-type: none"> <li>a. Guru menyuruh peserta didik yang belum menguasai untuk belajar dirumah dengan bimbingan dari teman yang sudah</li> </ol>	15 menit

	<p>mampu melakukan service pendek dengan benar atau membaca buku yang ada.</p> <p>b. Guru dan peserta didik melakukan pendinginan.</p> <p>c. Guru menutup pelajaran dengan mengucapkan terima kasih atas kesediaan peserta didik belajar bersama dan membantu teman dalam belajar.</p>	
--	--	--

## H. Alat dan Sumber Belajar

1. Alat: Lapangan, Net, Raket, *shuttlecock* dan Kardus
2. Sumber : Buku Mata Pelajaran Penjasorkes Kelas V

## I. Penilaian

Untuk evaluasi pembelajaran ini peneliti hanya menilai motoriknya saja, dan tidak menilai aspek lain. Dengan menggunakan tes keterampilan *service* pendek permainan bulutangkis yang diambil dari buku tes dan pengukuran Nurhasan (2001: 182). Dengan nilai reliabilitas tes sebesar 0,721 dan validitas tes sebesar 0,698. Sebahai berikut:

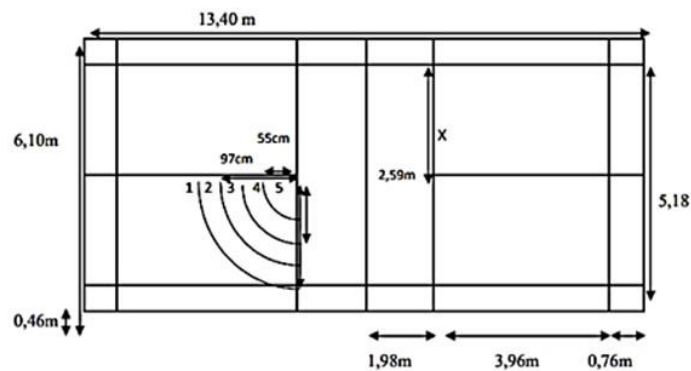

Keterangan:

X : Tempat testee melakukan servis

- (1) sasaran no 5 maka skor nya 5
- (2) sasaran no 4 maka skornya 4
- (3) sasaran no 3 maka skornya 3
- (4) sasaran no 2 maka skornya 2
- (5) sasaran no 1 maka skornya 1

Prosedurnya adalah siswa berdiri dipetak service dengan memegang raket dan siap melakukan pukulan service. Siswa berdiri tepat pada tempat yang telah diberi tanda X. Tanda X menunjukkan tempat dimana siswa boleh berdiri ketika melakukan pukulan servis. Siswa melakukan rangkaian gerakan service. Siswa tidak diperkenankan bergerak sebelum shuttlecock jatuh di lantai/sasaran. Siswa melakukan sebanyak 10 kali service dengan total nilai tertinggi 50 poin. Ketika shuttlecock mengenai net dan keluar dari kotak service, siswa dinyatakan gagal nilainya nol dan dihitung melakukan.

Mengetahui  
Kepala Sekolah

Bekasi, 13 April 2022  
Peneliti

**Hj. Tarsinah, M.Pd**  
**NIP. 19690605 199307 2001**

**Naufal Alfa Adnan**

## RENCANA PELAKSANAAN PEMBELAJARAN

Sekolah	: SMP Negeri 30 Kota Bekasi
Mata Pelajaran	: Penjasorkes
Kelas/Semester	: VIII/Genap
Materi Pokok	: <i>Service</i> Pendek Bulutangkis
Alokasi Waktu	: 4 x 45 menit (2 kali pertemuan)

### A. Standar Kompetensi

Mempraktikkan berbagai variasi gerak dasar ke dalam permainan dan olahraga dengan peraturan yang dimodifikasi dan nilai-nilai yang terkandung di dalamnya.

### B. Kompetensi Dasar

Mempraktikkan gerak dasar berbagai gerakan yang bervariasi dalam permainan bulutangkis dengan peraturan yang dimodifikasi, serta nilai kerjasama regu, *sportivitas*, dan kejujuran.

### C. Indikator

Melakukan teknik dasar *service* pendek dengan benar.

### D. Tujuan Pembelajaran

3. Peserta didik dapat menyelesaikan permainan yang diberikan guru
4. Peserta didik dapat melakukan teknik dasar smash dengan benar.

### E. Materi Pembelajaran

Pemmainan bulutangkis

### F. Pendekatan Pembelajaran

Pendekatan *drill*

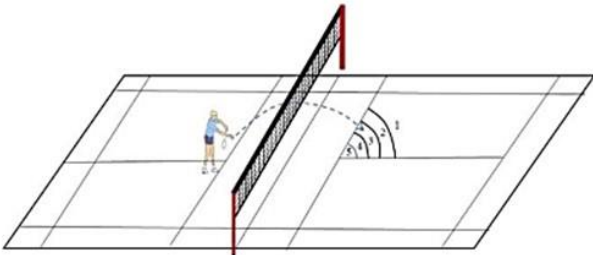

### G. Langkah-langkah Pembelajaran

No	Kegiatan	Waktu
1	Pendahuluan a) Guru mengucapkan salam kepada para peserta didik. b) Guru menyampaikan tujuan pembelajaran. c) Guru bersama peserta didik melakukan pemanasan berupa peregangan.	15 menit
2	Inti Kegiatan pada siklus pertama dibagi menjadi dua kali pertemuan.	110 Menit
	<p><b>a. Siklus II Pertemuan Pertama</b></p> <ol style="list-style-type: none"> <li>1) Untuk memperdalam pemahaman materi pada pertemuan pertama, guru memberikan latihan dengan pendekatan <i>drill service</i> pendek dengan memasukkan <i>shuttlecock</i> ke dalam sasaran yang ditentukan.</li> <li>2) Latihan <i>service</i> pendek dengan memasukkan <i>shuttlecock</i> ke dalam sasaran yang telah ditentukan dengan cara sebagai berikut:               <ol style="list-style-type: none"> <li>a) Peserta didik dibariskan secara berbanjar</li> <li>b) Siswa melakukan <i>service</i> pendek dengan memasukkan <i>shuttlecock</i> ke dalam sasaran yang ditentukan.</li> <li>c) <i>Service</i> pendek menggunakan teknik <i>backhand</i></li> <li>d) Tinggi net dimodifikasi dengan ketinggian 140 cm.</li> <li>e) Siswa melakukan dalam satu seri selama 3 menit dilakukan sebanyak 3 seri dengan istirahat 2 menit</li> <li>f) Siswa berusaha memasukkan <i>shuttlecock</i> ke dalam sasaran terbaik (nilainya lebih besar).</li> </ol> </li> <li>3) Latihan ini juga di kompetitifkan baik berkelompok maupun perorangan</li> </ol> <div style="text-align: center;">  <p>Gambar 1. Service Pendek dengan Sasaran Angka Level 1</p> </div>	

	<p><b>b. Siklus II Pertemuan Kedua</b></p> <ol style="list-style-type: none"> <li>1) Untuk memperdalam pemahaman materi pada pertemuan kedua, guru memberikan latihan dengan pendekatan <i>drill</i> yang sama dengan pertemuan pertama dengan tingkat kesulitan yang lebih tinggi, yaitu: <ol style="list-style-type: none"> <li>a. Peserta didik dibariskan berbanjar dan saling berhadapan dengan barisan lainnya.</li> <li>b. Siswa melakukan service pendek dengan memasukkan shuttlecock ke dalam sasaran yang ditentukan.</li> <li>c. <i>Service</i> pendek menggunakan teknik <i>backhand</i>.</li> <li>d. Tinggi net dimodifikasi dengan ketinggian 155 cm.</li> <li>e. Siswa melakukan dalam satu seri selama 3 menit dilakukan sebanyak 3 seri dengan istirahat 2 menit.</li> <li>f. Siswa berusaha memasukan <i>shuttlecock</i> ke dalam sasaran terbaik (nilainya lebih besar)</li> </ol> </li> <li>2) Latihan ini juga di kompetitifkan baik berkelompok maupun perorangan</li> </ol> <div data-bbox="613 982 1203 1234" style="text-align: center;"> </div> <p style="text-align: center;">Gambar 2. Service Pendek dengan Sasaran Angka Level 2</p> <ol style="list-style-type: none"> <li>3) Setelah selesai proses pembelajaran guru menanyakan kepada peserta didik, "apa tujuan dari latihan yang baru saja dilakukan?".</li> <li>4) Tiap kelompok berdiskusi dan menganalisis mengenai latihan yang diberikan guru.</li> </ol>	
3	<p><b>Penutup</b></p> <ol style="list-style-type: none"> <li>d. Guru menyuruh peserta didik yang belum menguasai untuk belajar dirumah dengan bimbingan dari teman yang sudah mampu melakukan service pendek dengan benar atau membaca buku yang ada.</li> <li>e. Guru dan peserta didik melakukan pendinginan.</li> </ol>	15 menit

	f. Guru menutup pelajaran dengan mengucapkan terima kasih atas kesediaan peserta didik belajar bersama dan membantu teman dalam belajar.	
--	--	--

## H. Alat dan Sumber Belajar

- a. Alat: Lapangan, Net, Raket, *shuttlecock* dan Kardus
- b. Sumber : Buku Mata Pelajaran Penjasorkes Kelas V

## I. Penilaian

Untuk evaluasi pembelajaran ini peneliti hanya menilai motoriknya saja, dan tidak menilai aspek lain. Dengan menggunakan tes keterampilan *service* pendek permainan bulutangkis yang diambil dari buku tes dan pengukuran Nurhasan (2001: 182). Dengan nilai reliabilitas tes sebesar 0,721 dan validitas tes sebesar 0,698. Sebahai berikut:

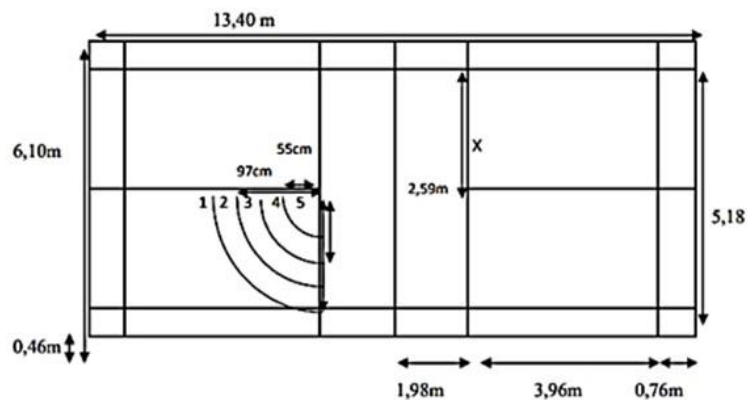

Keterangan:

X : Tempat testee melakukan servis

- (1) sasaran no 5 maka skor nya 5
- (2) sasaran no 4 maka skornya 4
- (3) sasaran no 3 maka skornya 3
- (4) sasaran no 2 maka skornya 2
- (5) sasaran no 1 maka skornya 1

Prosedurnya adalah siswa berdiri dipetak service dengan memegang raket dan siap melakukan pukulan service. Siswa berdiri tepat pada tempat yang telah diberi tanda X. Tanda X menunjukkan tempat dimana siswa boleh berdiri ketika melakukan pukulan servis. Siswa melakukan rangkaian gerakan service. Siswa tidak diperkenankan bergerak sebelum shuttlecock jatuh di lantai/sasaran. Siswa melakukan sebanyak 10 kali service dengan total nilai tertinggi 50 poin. Ketika shuttlecock mengenai net dan keluar dari kotak service, siswa dinyatakan gagal nilainya nol dan dihitung melakukan.

Mengetahui  
Kepala Sekolah

Bekasi, 13 April 2022  
Peneliti

**Hj. Tarsinah, M.Pd**  
**NIP. 19690605 199307 2001**

**Naufal Alfa Adnan**

## Lampiran 2

## Analisa Data

HASIL TES PRA SIKLUS SERVICE PENDEK BULUTANGKIS															
SISWA KELAS VIII.5 SMP NEGERI 30 KOTA BEKASI															
No	Nama Siswa	Hasil Tes Servis Pendek										Jumlah	Nilai	Kriteria	Keterangan
		1	2	3	4	5	6	7	8	9	10				
1	Ade Maulida	1	1	3	5	5	1	1	2	3	4	26	52	Sangat Kurang	Belum Tuntas
2	Ahmad Sudibyo	2	2	3	5	5	4	4	3	3	3	34	68	Cukup	Belum Tuntas
3	Ahmad Zaelani	3	5	3	5	5	2	4	1	5	5	38	76	Baik	Tuntas
4	Aisyah Alifia	1	1	5	5	5	4	4	0	3	3	31	62	Kurang	Belum Tuntas
5	Alwiyah Ardhana	2	2	3	2	2	4	4	3	3	3	28	56	Kurang	Belum Tuntas
6	Andrian	2	3	3	5	5	4	3	5	5	3	38	76	Baik	Tuntas
7	Asmarullah	2	2	3	5	5	3	3	3	3	3	32	64	Kurang	Belum Tuntas
8	Asnita Faradila	5	5	3	5	5	4	4	3	3	3	40	80	Baik	Tuntas
9	Dendi Prasetyo F	2	2	3	1	1	4	4	3	3	3	26	52	Sangat Kurang	Belum Tuntas
10	Dias Ananda Putri	2	2	3	5	3	4	4	3	3	3	32	64	Kurang	Belum Tuntas
11	Dimas	2	2	3	3	3	4	4	3	3	3	30	60	Kurang	Belum Tuntas
12	Erlangga Dwi Septian	4	5	3	5	3	3	4	4	3	4	38	76	Baik	Tuntas
13	Avi Atriani	2	2	3	3	3	2	4	3	3	3	28	56	Kurang	Belum Tuntas
14	Fahira Fahimna	2	2	3	3	3	4	4	3	3	3	30	60	Kurang	Belum Tuntas
15	Hasna Tara Dipa	2	2	3	5	5	4	2	3	3	3	32	64	Kurang	Belum Tuntas
16	Heirani Fazriya	2	5	3	5	5	4	5	3	3	3	38	76	Baik	Tuntas
17	Ikbal Lujaman	2	2	3	0	0	0	0	3	3	3	16	32	Sangat Kurang	Belum Tuntas
18	Imelda Oktaviani	2	5	5	5	5	4	4	3	3	3	39	78	Baik	Tuntas
19	Jeni Perhabi	2	2	3	5	5	4	4	3	3	3	34	68	Cukup	Belum Tuntas
20	Kokom Komariah	2	2	3	1	1	4	1	3	3	3	23	46	Sangat Kurang	Belum Tuntas
21	Lamasa	2	2	3	5	5	4	4	5	4	5	39	78	Baik	Tuntas
22	Mariyasa	0	0	1	5	5	4	4	3	3	3	28	56	Kurang	Belum Tuntas
23	M Faisal Amin	0	5	1	1	5	4	4	3	3	3	29	58	Kurang	Belum Tuntas
24	Mujiono	2	2	3	5	5	4	4	1	2	2	30	60	Kurang	Belum Tuntas
25	Mestika Nopebria	5	5	3	5	5	4	4	3	3	3	40	80	Baik	Tuntas
26	Nadila Vanesa Putri	5	5	3	1	1	4	4	3	0	0	26	52	Sangat Kurang	Belum Tuntas
27	Nasrudin	2	2	3	1	1	1	1	3	3	3	20	40	Sangat Kurang	Belum Tuntas
28	Nuryani	2	2	1	5	5	1	4	3	3	0	26	52	Sangat Kurang	Belum Tuntas
29	Saipullah	2	2	3	5	5	4	4	3	5	5	38	76	Baik	Tuntas
30	Sapiha Nifah	2	2	3	5	5	4	4	3	3	3	34	68	Cukup	Belum Tuntas
31	Sela	3	3	3	5	5	4	4	4	4	4	39	78	Baik	Tuntas
32	Suryani	2	2	3	5	5	4	4	3	3	3	34	68	Cukup	Belum Tuntas
33	Syahridal Qumaedi	2	2	3	5	5	4	4	3	3	3	34	68	Cukup	Belum Tuntas
34	Teti Yulianti	3	5	4	5	3	5	5	5	2	2	39	78	Baik	Tuntas
35	Umaroh	3	4	3	5	5	4	4	5	5	3	41	82	Baik	Tuntas

Kriteria	Frekuensi	Nilai	Keterangan
Sangat Baik	0	0.0%	Tuntas
Baik	12	34.3%	
Cukup	5	14.3%	Tidak Tuntas
Kurang	11	31.4%	
Sangat Kurang	7	20.0%	
<b>Jumlah</b>	<b>35</b>	<b>100%</b>	

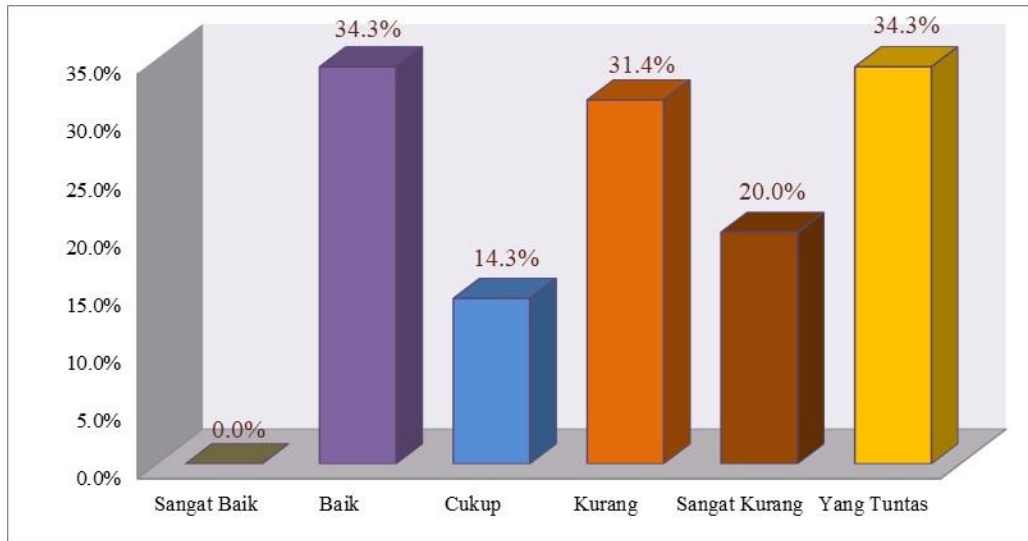

**HASIL TES SIKLUS I SERVICE PENDEK BULUTANGKIS  
SIWA KELAS VIII.5 SMP NEGERI 30 KOTA BEKASI**

No	Nama Siswa	Hasil Tes Service Pendek										Jumlah	Nilai	Kriteria	Keterangan
		1	2	3	4	5	6	7	8	9	10				
1	Ade Maulida	1	1	3	5	5	3	3	2	3	4	30	60	Kurang	Belum Tuntas
2	Ahmad Sudibyo	4	4	3	5	5	4	4	3	3	3	38	76	Baik	Tuntas
3	Ahmad Zaelani	3	5	3	5	5	4	4	3	5	5	42	84	Baik	Tuntas
4	Aisyah Alifia	1	2	5	5	5	4	4	3	3	3	35	70	Cukup	Belum Tuntas
5	Alwiyah Ardhana	3	3	3	2	2	4	4	3	3	3	30	60	Kurang	Belum Tuntas
6	Andrian	3	3	3	5	5	4	4	5	5	3	40	80	Baik	Tuntas
7	Asmarullah	4	4	3	5	5	3	4	4	3	3	38	76	Baik	Tuntas
8	Asnita Faradilla	5	5	4	5	5	4	4	4	3	3	42	84	Baik	Tuntas
9	Dendy Prasetyo F	2	2	3	3	3	4	4	3	3	3	30	60	Kurang	Belum Tuntas
10	Dias Ananda Putri	4	4	3	5	3	4	4	3	3	3	36	72	Cukup	Belum Tuntas
11	Dimas	3	3	3	3	3	4	4	3	3	3	32	64	Kurang	Belum Tuntas
12	Erlangga Dwi Septian	4	5	3	5	4	4	4	4	3	4	40	80	Baik	Tuntas
13	Avi Atriani	4	4	3	3	3	2	4	3	3	3	32	64	Kurang	Belum Tuntas
14	Fahira Fahimna	4	5	3	3	3	4	4	3	3	3	35	70	Cukup	Belum Tuntas
15	Hasna Tara Dipa	2	4	3	5	5	4	4	3	3	3	36	72	Cukup	Belum Tuntas
16	Heirani Fazriya	4	5	5	5	5	4	5	3	3	3	42	84	Baik	Tuntas
17	Ikbal Lujaman	4	4	3	2	3	3	3	3	3	3	31	62	Kurang	Belum Tuntas
18	Imelda Oktaviyani	4	5	5	5	5	4	4	4	3	3	42	84	Baik	Tuntas
19	Jeni Perhabi	4	4	3	5	5	4	4	3	3	3	38	76	Baik	Tuntas
20	Kokom Komariah	2	2	3	2	2	4	5	3	3	3	29	58	Kurang	Belum Tuntas
21	Lamusa	3	3	3	5	5	4	4	5	4	5	41	82	Baik	Tuntas
22	Mariyasa	2	2	1	5	5	4	4	3	3	3	32	64	Kurang	Belum Tuntas
23	M Faisal Amin	2	5	2	2	5	4	4	3	3	3	33	66	Cukup	Belum Tuntas
24	Mujiono	2	2	3	5	5	4	4	2	2	2	31	62	Kurang	Belum Tuntas
25	Mustika Nopebria	5	5	3	5	5	4	3	3	3	3	39	78	Baik	Tuntas
26	Nadila Vanesa Putri	5	5	3	1	1	4	4	3	2	2	30	60	Kurang	Belum Tuntas
27	Nasrudin	2	2	3	2	2	3	3	3	3	3	26	52	Sangat Kurang	Belum Tuntas
28	Nuryani	2	2	4	5	5	4	4	3	3	2	34	68	Cukup	Belum Tuntas
29	Saipullah	3	3	3	5	5	4	4	3	5	5	40	80	Baik	Tuntas
30	Sapiha Nifah	3	3	5	5	5	4	4	3	3	3	38	76	Baik	Tuntas
31	Sela	3	4	4	5	5	4	4	4	4	4	41	82	Baik	Tuntas
32	Suryani	2	2	3	5	5	4	4	3	3	3	34	68	Cukup	Belum Tuntas
33	Syahridal Qumaedi	2	2	3	5	5	4	4	3	3	3	34	68	Cukup	Belum Tuntas
34	Teti Yuliaty	5	5	4	5	3	5	5	5	3	3	43	86	Sangat Baik	Tuntas
35	Umaroh	4	4	3	5	5	4	4	5	5	4	43	86	Sangat Baik	Tuntas

Kriteria	Frekuensi	Prosentase	Keterangan
Sangat Baik	2	5.7%	Tuntas
Baik	14	40.0%	
Cukup	8	22.9%	Tidak Tuntas
Kurang	10	28.6%	
Sangat Kurang	1	2.9%	
<b>Jumlah</b>	<b>35</b>	<b>100%</b>	

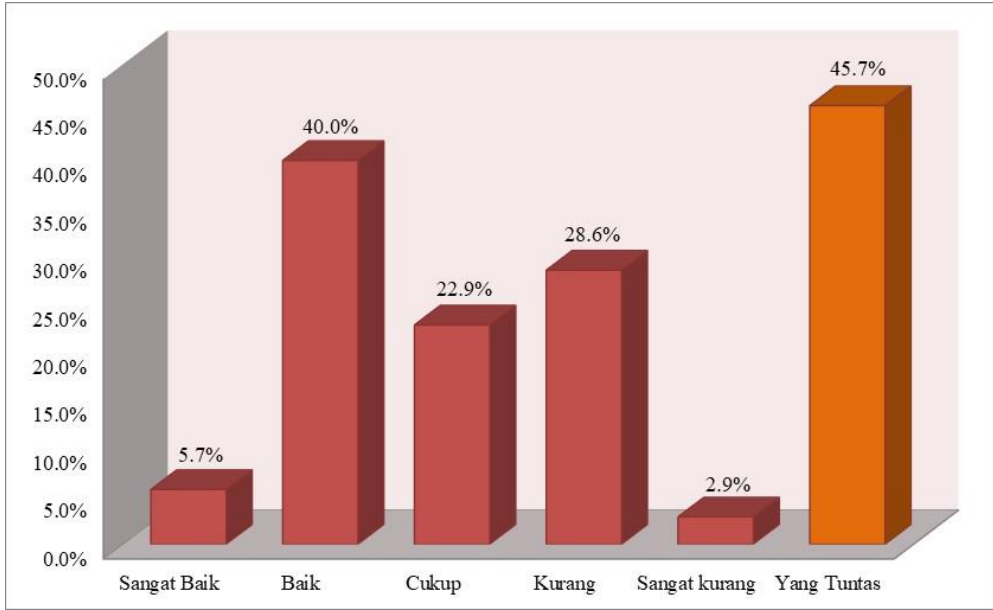



**HASIL TES SIKLUS II SERVICE PENDEK BULUTANGKIS  
SIWA KELAS VIII.5 SMP NEGERI 30 KOTA BEKASI**

No	Nama Siswa	Hasil Tes Service Pendek										Jumlah	Nilai	Kriteria	Keterangan
		1	2	3	4	5	6	7	8	9	10				
1	Ade Maulida	3	3	3	5	5	3	3	5	5	4	39	78	Baik	Tuntas
2	Ahmad Sudibyo	4	4	3	5	5	4	4	3	5	5	42	84	Baik	Tuntas
3	Ahmad Zaelani	4	5	4	5	5	4	4	3	5	5	44	88	Baik	Tuntas
4	Aisyah Alifia	5	2	5	5	5	4	4	3	4	4	41	82	Baik	Tuntas
5	Alwiyah Ardhana	3	4	4	4	3	4	4	4	4	4	38	76	Baik	Tuntas
6	Andrian	3	4	4	5	5	4	4	5	5	3	42	84	Baik	Tuntas
7	Asmarullah	4	4	3	5	5	4	4	4	3	3	39	78	Baik	Tuntas
8	Asnita Faradilla	5	5	4	5	5	5	4	4	3	3	43	86	Sangat Baik	Tuntas
9	Dendy Prasetyo F	4	4	5	4	4	4	4	3	3	3	38	76	Baik	Tuntas
10	Dias Ananda Putri	4	4	5	5	5	4	4	5	3	3	42	84	Baik	Tuntas
11	Dimas	3	3	3	3	3	4	4	3	3	3	32	64	Kurang	Belum Tuntas
12	Erlangga Dwi Septian	4	5	3	5	4	4	4	4	3	4	40	80	Baik	Tuntas
13	Avi Atriani	4	4	3	3	3	2	4	3	3	3	32	64	Kurang	Belum Tuntas
14	Fahira Fahimma	4	5	3	3	3	4	4	4	4	4	38	76	Baik	Tuntas
15	Hasna Tara Dipa	4	4	3	5	5	4	4	4	4	4	41	82	Baik	Tuntas
16	Heirani Fazriya	5	5	5	5	5	4	5	3	3	3	43	86	Baik	Tuntas
17	Ikbal Lujaman	4	4	3	4	3	3	4	4	4	3	36	72	Cukup	Belum Tuntas
18	Imelda Oktaviyani	4	5	5	5	5	4	4	4	5	5	46	92	Sangat Baik	Tuntas
19	Jeni Perhabi	4	4	3	5	5	4	4	3	4	4	40	80	Baik	Tuntas
20	Kokom Komariah	2	2	3	3	3	4	5	3	3	3	31	62	Kurang	Belum Tuntas
21	Lamusa	3	3	3	5	5	4	4	5	4	5	41	82	Baik	Tuntas
22	Mariyasa	2	2	1	5	5	4	4	3	3	3	32	64	Kurang	Belum Tuntas
23	M Faisal Amin	5	5	2	5	5	4	4	3	3	3	39	78	Baik	Tuntas
24	Mujiono	2	2	3	5	5	4	4	3	3	4	35	70	Cukup	Belum Tuntas
25	Mustika Nopebria	5	5	3	5	5	4	3	4	4	3	41	82	Baik	Tuntas
26	Nadila Vanesa Putri	5	5	3	5	5	4	4	3	2	2	38	76	Baik	Tuntas
27	Nasrudin	2	2	3	5	5	3	3	5	3	3	34	68	Cukup	Belum Tuntas
28	Nuryani	5	5	4	5	5	4	4	3	3	2	40	80	Baik	Tuntas
29	Saipullah	3	3	3	5	5	4	4	3	5	5	40	80	Baik	Tuntas
30	Sapiha Nifah	3	5	5	5	5	4	4	3	3	3	40	80	Baik	Tuntas
31	Sela	3	4	4	5	5	4	5	5	4	4	43	86	Sangat Baik	Tuntas
32	Suryani	4	4	4	5	5	4	4	3	3	3	39	78	Baik	Tuntas
33	Syahridal Qumaedi	4	3	4	5	5	4	4	4	3	3	39	78	Baik	Tuntas
34	Teti Yuliaty	5	5	4	5	3	5	5	5	5	3	45	90	Sangat Baik	Tuntas
35	Umaroh	4	5	3	5	5	4	4	5	5	4	44	88	Sangat Baik	Tuntas

Kriteria	Frekuensi	Prosentase	Keterangan
Sangat Baik	5	14.3%	Tuntas
Baik	23	65.7%	
Cukup	3	8.6%	Tidak Tuntas
Kurang	4	11.4%	
Sangat Kurang	0	0%	
<b>Jumlah</b>	<b>35</b>	<b>100%</b>	

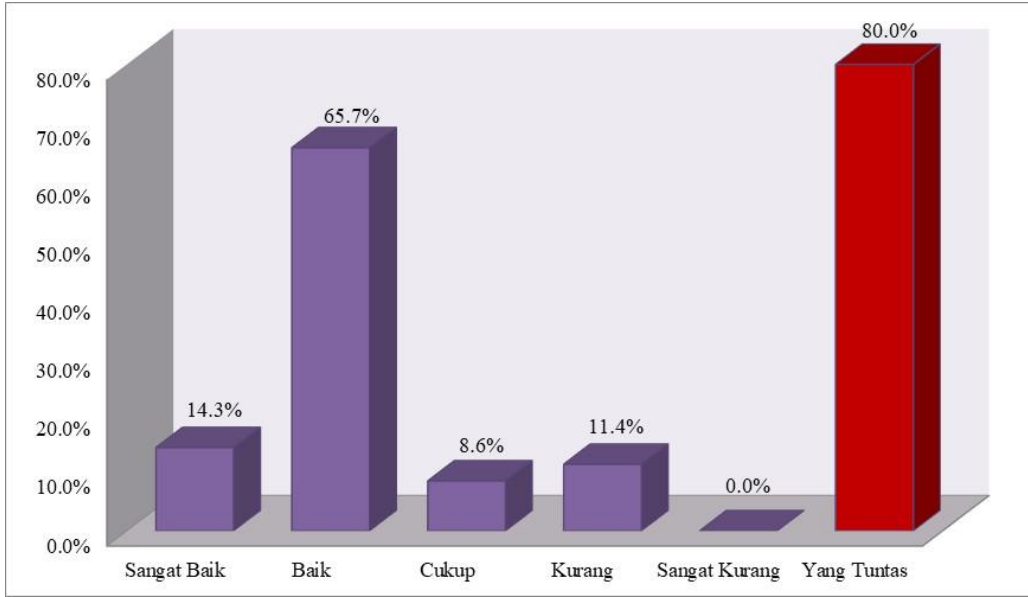

Lampiran 3





## Lampiran 4



UNIVERSITAS ISLAM "45" BEKASI  
**FAKULTAS KEGURUAN DAN ILMU PENDIDIKAN**

Jl. Cut Meutia no.83 Bekasi 17113

Telp : (021) 8820383, 8801027,8802015,8808851 Ext. 146-147 Fax : (021) 880192

SURAT KEPUTUSAN DEKAN  
 FAKULTAS KEGURUAN DAN ILMU PENDIDIKAN  
 NOMOR : 148 /SK.01/E-DK/ III / 2022

TENTANG

PENETAPAN PEMBIMBING PENULISAN SKRIPSI  
 DEKAN FAKULTAS KEGURUAN DAN ILMU PENDIDIKAN  
 UNIVERSITAS ISLAM "45" BEKASI

- Menimbang : 1. Bahwa penyelesaian akhir program mahasiswa jenjang pendidikan S1 untuk Jurusan Pendidikan Jasmani dilakukan penulisan skripsi.  
 2. Bahwa untuk kelancaran penulisan, perlu untuk menetapkan pembimbing penulisan
- Mengingat : 1. Undang-undang Nornor 20 Tahun 2003 Tentang Sistem Pendidikan Nasional.  
 2. Peraturan Pemerintah Nomor 60 Tahun 1999 tentang Pendidikan Tinggi.  
 3. Keputusan Menteri Pendidikan dan Kebudayaan Nomor 066/V/1994,tentang Pedoman Penyusunan Kurikulum Pendidikan Tinggi dan penilaian hasil belajar.  
 4. Kurikulum Jurusan Pendidikan Jasmani Program Studi Pendidikan Jasmani
- Memperhatikan : a. Rapat Koordinasi Fakultas Keguruan dan Ilmu Pendidikan  
 b. Rekomendasi Seminar Proposal Ketua Program Studi Pendidikan Jasmani

MEMUTUSKAN

- Menetapkan : Mengangkat Saudara : **Mia Kusumawati, M.Pd**
- Pertama : Sebagai Dosen Pembimbing Skripsi  
 Nama : **Naufal Alfa Adnan**  
 NPM : 41182191180007
- Upaya Meningkatkan Keterampilan Service Pendek Permainan Bulutangkis Dengan Metode Drill Pada Siswa SMPN 30 Bekasi*
- Kedua : Surat Keputusan berlaku sejak tanggal ditetapkan sampai dengan akhir semester **Ganjil T.A. 2022/2023**
- Ketiga : Mahasiswa yang tidak dapat menyelesaikan skripsi sampai dengan batas akhir tanggal tersebut di atas, maka keputusan ini tidak berlaku lagi dan biaya bimbingan dinyatakan habis terpakai.
- Keempat : Mahasiswa yang akan melanjutkan skripsi diharuskan membayar bimbingan sebesar ketentuan yang berlaku.
- Kelima : Apabila terdapat kekeliruan dalam penetapan ini akan diadakan perbaikan sebagaimana

DITETAPKAN DI : Bekasi  
 TANGGAL : Senin, 07 Maret 2022

  
**Yudi Budianti, M.Pd**  
 Dekan

- Tembusan : Yth.  
 1. Direktur DAPA UNISMA Bekasi  
 2. Dosen Pembimbing  
 3. Arsip

Lampiran 5

Surat Keterangan Penelitian

Lampiran 6

Lampiran 4



**KARTU BIMBINGAN SKRIPSI**  
UNIVERSITAS ISLAM '45 BEKASI  
FAKULTAS KEGURUAN DAN ILMU PENDIDIKAN

Nama Mahasiswa : Mardel Ape Adnan  
 NPM : 218219118606 / Neq C  
 Program Studi : Pendidikan Kewarganegaraan  
 Instansi : UPTD Monev Kecamatan Kemuningpian  
 : Spore Pabelan, Kabupaten Bantul  
 : Provinsi DIY, Pada Siswa  
 : SMP Negeri 50 Kota Bantul  
 : NKa Kusumanis, S.Pd

Pembimbing

No	Tanggal Bimbingan	Uraian Kegiatan	Hasil Bimbingan
1.	12-03-2022	Pengarahan sk perbimbingan	Dr
2.	19-03-2022	Pembuatan Bab I	Dr
3.	26-03-2022	Pembuatan Bab II	Dr
4.	2-04-2022	Pembuatan Bab III	Dr
5.	9-04-2022	Revisi Bab I - Bab II	Dr
6.	23-04-2022	Lakukan Penelitian	Dr

REKAMTAN BIMBINGAN

Pedoman Penulisan Skripsi PjKR Page 47

No	Tanggal Bimbingan	Uraian Kegiatan	Hasil Bimbingan
7.	9 Juli 2022	Pembuatan Bab IV	Dr
8.	11 Juni 2022	Revisi Bab IV	Dr
9.	18 Juni 2022	Pembuatan Bab V	Dr
10.	25 Juni 2022	Revisi Bab V	Dr
11.	2 Juli 2022	Buat Draf Skripsi	Dr
12.	9 Juli 2022	Ace Sedang	Dr

Revisi:  
Mengikuti Ka Prodi Pendidikan

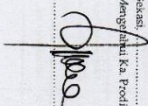

Pedoman Penulisan Skripsi PjKR Page 48

## Lampiran 7

## Daftar Riwayat Hidup



Naufal Alfa Adnan, lahir di Bekasi 25 Maret 1998. Sekolah di TK Tarbiyatul Fallah selesai tahun 2004, melanjutkan ke SDN Jatiluhur III selesai tahun 2010, melanjutkan ke SMP Negeri 39 Bekasi selesai tahun 2013, melanjutkan ke SMA Negeri 16 Bekasi selesai tahun 2016, sedang melanjutkan ke S-1 Pendidikan Jasmani Kesehatan dan Rekreasi. Setelah menamatkan SMA penulis bekerja sebagai tenaga pengajar di SDN Jatiluhur I.

Pengalaman penulis pada tahun 2014 menjadi ketua organisasi Rohis di SMP Negeri 39 Bekasi, tahun 2015 penulis menjadi ketua organisasi pramuka di SMA Negeri 16 Bekasi.

Penulis berharap skripsi ini bermanfaat bagi mahasiswa sehingga dapat membantu para mahasiswa dalam proses pembelajaran, sebagai penambah ilmu pengetahuan dan pengembangan dalam wawasan dalam mengajar Pendidikan jasmani.